

日南町森林組合通常総代会



第53回 通常総代会開催

平成 28年5月26日第53回通常総代会を、日南町総合文化センターにて開催しました。お忙しい中、総代の皆様にはご出席いただきありがとうございました。来賓として鳥取県議会議員 内田博長氏、日南町副町長 中村英明氏、日南町議会議長 村上正広氏、鳥取県森林組合連合会代表理事会長 前田幸己氏、鳥取県西部総合事務所日野振興センター日野振興局長 埴田淳一氏にご臨席いただきました。

議長に日野上地区の絹谷眞幸氏を選任し、総代数201名中、実出席総代者103名、委任状提出者20名、書面議決数22名計145名の総代により審議され、第1号議案から第7号議案及び付帯決議が原案どおり承認可決されました。

- | | | |
|-----|-----------------------|-----------------------|
| ◆目次 | ●第53回通常総代会……………1 | ●日南町森林組合組織図……………8 |
| | ●理事会報告……………5 | ●活動報告……………9 |
| | ●森林意向調査票返信のお願い他……………6 | ●加入してよかった！森林保険……………10 |
| | ●山林作業時の安全対策について……………7 | ●購買品のお知らせ……………10 |

Green Community

グリーンコミュニティー

日南町森林組合広報誌

日南町森林組合

鳥取県日野郡日南町生山 423-2

TEL(0859)82-0130

FAX(0859)82-0321

E-mail:info@n-forest.jp.net



第53回通常総代会提出議案

- 第1号議案 日南町森林組合諸規程の一部改正について
- 第2号議案 平成27年度事業報告、貸借対照表、損益計算書、余剰金処分案、注記表、付属明細書の承認について
- 第3号議案 平成28年度事業計画設定について
- 第4号議案 役員報酬の決定について
- 第5号議案 一組合員に対する貸付金額の最高限度額について
- 第6号議案 借入金の最高限度額について
- 第7号議案 余裕金の預け入れ先の決定について
- 付帯決議

平成27年度 事業報告 (自:平成27年4月1日 至:平成28年3月31日)

区 分	説 明
総 括	<p>昨年度は森林組合、役員、総代の改選期でした。戦後の拡大造林により植林された木は一斉に伐期を迎え、大量の収穫を得ることが出来るようになり、まさに国産材時代の到来となっております。この木を伐って使うという経済効果は現在の本町にとって大変大きな、重要な産業となっております。</p> <p>将来にわたって安定的に伐り出し、この活気を永代続けるために、以下の3つテーマをもって事業の取り組みをいたしました。</p> <p>①植える、育てる、伐る、使う、また植えるという循環の森作り。</p> <p>②森林の適正管理によって生み出される公益的機能、水源涵養や生態系保全、地球温暖化防止など、環境に配慮した施業、環境の森作り。</p> <p>③木材価格の低迷などから組合員皆様の山に対する関心も薄れつつある現状、不在地主の増加、境界の分からない山の増加等々解決に急を要する沢山の難問がありますが、組合員の皆様にとって、山は大きな財産であることをご理解頂き、管理、手続きなどの情報提供等組合員サービスの向上を図ること。</p> <p>新体制に伴い組織改編を行い、役職員一体となり、この3テーマを実行するための取り組みについて協議、検討を重ねてまいりました。12月には、各地区旧施業団地の役員さんにお集りいただき、今後の組合の取り組みについてご説明をし、ご協力いただけるようお願いをいたしました。</p> <p>28年度は全組合員を対象に「森林意向調査」を行い、皆様の山に対するご意見やご要望、また、現状の困りごと、今後の管理についてのお考えなどお聞きし、更に充実した取組を実行出来るよう努力していく所存でございます。今後とも、ご支援、ご協力ご指導いただきますようよろしくお願い申し上げます。</p>
指導部門	<ul style="list-style-type: none"> ●「J-V E R」 「F S C®材」の販路拡大に努めました。 <ul style="list-style-type: none"> ・FSC®認証林 約19,000ha ●年2回、組合情報誌を発行し、組合員への情報提供と、森林・林業の普及に努めました。 ●旧施業団地代表者会議を開催し、森林組合と組合員との連携を密にした、施業の集約化を行い、組合員サービスの向上を図る体制作りを始めました。

区 分	説 明
販売部門	<ul style="list-style-type: none"> ●森林経営計画に基づいて、集約、団地化を行い林内路網の整備、推進、高性能林業機械による素材生産システムの整備を行い、木材団地における、木材安定供給の構築に努めました。 ●日南町木材生産事業協同組合と連携し、素材生産体制の強化と、搬出間伐の促進に努めました。 <ul style="list-style-type: none"> ・木材団地全体丸太取扱い材積 88,990m³ 内組合金額 447,995千円 ・森林組合 木材団地組合集積場丸太取扱い材積 32,419m³ 金額 308,124千円 ・森林組合 林産事業（町有林・公社請負）37.60ha 4,355m³ 金額 45,814千円 ・森林組合 製品取扱い材積 322m³ 金額 33,352千円 ●日南町林業労働災害防止大会への参加、直営作業班に毎月ごとに安全会議を実施し、安全意識の高揚に努めました。
森林整備部門	<ul style="list-style-type: none"> ●森林経営計画をより充実させ、積極的に施業の集約を進め団地化を図り、施業の効率化により、低コスト化に努めました。 <ul style="list-style-type: none"> ・森林経営計画の作成状況 19,008.55ha ・集約化実施面積（間伐） 406.59ha 搬出材積 52,379m³ ●各種造林補助金を利用、保育、間伐等の推進に努めました。 <ul style="list-style-type: none"> ・新植 2.63ha 雪起 1.62ha 下刈 8.25ha 除伐 13.25ha 枝打 30.19ha 間伐 406.59ha ●森林作業道等の道路網の整備を進めました。 <ul style="list-style-type: none"> ・林業専用道（幅員3.0m、幅員3.5m） 2路線 1,870m ・搬出作業道（幅員2.5m） 7路線 10,251m ●日南町をはじめとする公社、森林総合研究所等の公共造林の整備事業を行いました。 <ul style="list-style-type: none"> ・新植 7.6ha 雪起 22.91ha 下刈 48.96ha 除伐 12.28ha 枝打 18.33ha 間伐 28.50ha ●林業資材・機械の販売、修理等を行いました。また、林業機械の無料点検整備会を年2回実施しました。優良苗木の斡旋に努めました。

平成27年度損益計算書

単位:千円

科 目		金 額
事業総利益	事業総収益①	603,409
	事業総費用②	499,783
	事業総利益③=①-②	103,625
事業管理費④	91,242	
事業利益⑤=③-④	12,382	
事業外損益	事業外収益⑥	1,881
	事業外費用⑦	801
	事業外損益⑧=⑥-⑦	1,080
経常利益⑨=⑤+⑧	13,463	
特別損益	特別利益⑩	7,445
	特別損失⑪	100
	特別損益⑫=⑩-⑪	7,345
税引前当期純利益⑬=⑨+⑫	20,809	
法人税及び住民税⑭	4,500	
当期剰余金⑮=⑬-⑭	16,309	
前期繰越剰余金⑯	48,816	
当期末処分剰余金⑰=⑮+⑯	65,125	

平成27年度部門別損益計算書

単位:千円

部 門	費 用	収 益	損 益	
指 導	2,396	633	△1,762	
販 売	販 売	64,747	86,676	
	建 設	1,139	1,320	
	加 工	305,887	306,802	
	371,774	394,799	23,025	
森林整備	森林整備	93,569	158,287	
	利 用	26,354	42,776	
	購 買	5,689	6,912	
	125,612	207,975	82,362	
合 計	② 499,783	① 603,409	③ 103,625	

平成27年度 剰余金処分案

単位:千円

科 目	小 計	合 計
当期末処分剰余金		65,125
剰余金処分額		53,500
法定準備金	3,500	
任意積立金	50,000	
次期繰越剰余金		11,625

平成28年度 事業運営の基本方針

区 分	説 明
総 括	<ul style="list-style-type: none"> ○役職員一丸となって、組合員のための組合運営に努めます。 ○日南町の森林・林業・木材産業の再生、成長産業への飛躍を図るため役職員一体となって、施業の集約化、森林管理道路網の整備、人材の育成を進めます。 ○NPO法人フォレストアカデミージャパンと連携し、組合員サービスの強化に努めます。 ○コンプライアンス態勢の確立を図ります。 ○公的機関の利用については、国有林、鳥取県から発注される事業の入札に参加します。また鳥取県造林公社委託作業を実施します。森林総合研究所とは、事業実施計画を作成して、作業を実施します。
指導部門	<ul style="list-style-type: none"> ○F S C材の販路拡充に努めます。 ○組合情報誌の発行により、森林・林業の普及と啓蒙に努めます。 ○組合員の意向調査を実施し、提案型施業集約の推進に努めます。
販売部門	<ul style="list-style-type: none"> ○森林経営計画の策定に伴い、団地化による林内路網の推進、生産システムや荷受体制等を整備し、木材安定供給体制の一層の強化に努めます。 ○高性能林業機械システムの充実に努めます。 ○一般材、未利用材の搬出量増加と有効活用に向けたシステム作りに務めます。
森林整備部門	<ul style="list-style-type: none"> ○森林管理道による道路網の充実に努めます。 ○日南町木材生産事業協同組合と連携し、生産体制の充実と間伐の促進に努めます。 ○森林経営計画をより充実したものとし、施業の集約化、効率化により、低コスト化に務めます。 ○各種造林事業補助金を活用し、間伐等の推進に努めます。 ○林業資材・機械器具及び優良苗木の斡旋に務めます。

平成28年度損益計画

単位:千円

科 目		金 額
事業総利益	事業総収益①	573,510
	事業総費用②	477,730
	事業総利益③=①-②	95,780
事業管理費④	94,695	
事業利益⑤=③-④	1,085	
事業外損益	事業外収益⑥	320
	事業外費用⑦	550
	事業外損益⑧=⑥-⑦	△ 230
経常利益⑨=⑤+⑧	855	
税引前当期純利益⑩	855	
法人税及び住民税⑪	380	
当期剰余金⑫=⑩-⑪	475	
前期繰越剰余金⑬	11,625	
当期末処分剰余金⑭=⑬+⑫	12,100	

平成28年度部門別損益計画

単位:千円

部 門	費 用	収 益	損 益	
指 導	2,130	700	△ 1,430	
販 売	販 売	30,500	46,600	
	建 設	2,700	3,000	
	加 工	310,700	312,700	
	343,900	362,300	18,400	
森林整備	森林整備	102,700	166,000	
	利 用	25,000	39,510	
	購 買	4,000	5,000	
	131,700	210,510	78,810	
合 計	② 477,730	① 573,510	③ 95,780	

総代会での質問、要望・意見について

質問

平成27年度改革委員会において「組合員サービスの増強」について協議され、平成28年度事業計画書には、「組合員のための組合運営」「組合員サービスの強化」と書かれています。組合員サービスを強化すれば必然と費用がかかるのではないかと考えられますが、本年度指導部門の予算額が前年度決算額より減少しているのは何故ですか。

回答

改革委員会の協議の結果、組合員サービスの増強のため、昨年末に森林に関する集約を主眼とした「日南町森林整備推進説明会」を開催いたしました。

- (1) 森林に関する情報収集
- (2) 山地災害現場を発見した場合の報告
- (3) 林道等の通行支障を発見した場合の報告
- (4) 山火事防止等の啓発
- (5) 作業道等の開設に関すること
- (6) その他集約にかかる協力をお願い等

少しでも皆様のご要望を聴取するための第一歩として、旧森林施業団地の代表者を中心に集まっていただきました。

現在、各地区に旧森林施業団地を単位とする代表者を決めて頂きましたので、その代表者や各地区の総代の方々と連携を密にした組合員サービスの向上に今後努力して参ります。

また、本年度予算案につきましては、人件費等金額的数字を表現しにくい部分を含んでいます。早速、組合員の意向調査を計画しておりますので、組合員の皆様方のご意見を伺いながら、サービスの方向性を定め、提案型施業集約の推進などの対応に力をいれてまいります。

要望・意見

1. 環境に優しい山づくりをお願いしたい。

回答 山林作業や作業道開設工事の時には、水害や山林崩壊など災害に繋がらないよう、引き続き注意・指導していきます。

2. 県産材を暮らしの中に取り入れて貰うためのきっかけ作りとして、県民が直接県産材にふれあるイベントや体験ツアーを企画するための助成金があるようです。県東部・中部においては、盛んにその助成金が活用されているようですが、ここ県西部地区、日野川流域においては使われていないようです。企業努力として、このような助成金を活用したイベント等の企画検討をして頂きたい。

回答 日南町でも行なっていかなければならないと考えていますので、計画していきます。

3. 災害で倒れた木材を搬出してもお金になりますか。

回答 自分で伐採・搬出されるのであれば、販売金額分が収入となりますが、業者に仕事を依頼するのであれば、販売金額に比べ、伐採・搬出費用の方が多くなることが考えられますので森林組合にご相談下さい。

理事会開催報告

平成28年度第1回理事会

(平成28年5月9日)

協議事項

①第53回通常総代会提出議案につ

いて

②日南町森林組合諸規程の一部改

正について

③(株)ウツドカンパニーニチナンに

ついて

④日南町森林資源活用計画につい

て

⑤その他

平成28年度第2回理事会

(平成28年5月26日)

協議事項

①理事報酬の決定について

②役員報酬の支払い方法について

③鳥取県森林組合連合会監査指導

事項にかかる措置方針について

④利益相反契約について

⑤日南町森林資源総合活用計画に

ついて

⑥(株)ウツドカンパニーニチナンに

ついて

⑦職員夏期賞与支給について

⑧その他

平成28年度第3回理事会

(平成28年6月28日)

協議事項

①日南町森林資源総合活用計画に

ついて

②独立行政法人森林総合研究所分

収造林契約について

③その他

森林計画課よりお知らせ

森林意向調査票返信のお願い

組合員の皆様に、6月中旬から順次、森林意向調査票を送付しております。山林管理に対するご意見・ご要望にお応えできるよう、森林整備事業を進めていくための調査になります。趣旨をご理解頂きまして、「森林意向調査票」及び「別紙森林経営計画」又は「別紙森林簿」にご記入の上、ご返送いただきます様よろしくご願ひいたします。お分かりにくい事など多々あるかと思ひます。ご不明な点がございましたら森林組合までご連絡下さい。

FSC® 森林認証参加について

現在、約65%の方に参加申込を頂いております。まだ参加いただひていない方は是非お申込みいただきますようご願ひいたします。手続きは森林組合にご連絡いただきましたら申込書をお送りいたします。費用は無料です。FSC® のロゴマークをつけることにより適切な森林管理をされた山林から出荷した木材として証明できます。(認証材は、2020 東京オリンピック・パラリンピックの施設において使用される木材として話題になっており、需要が高まっていくと見込まれます。)

山林所有者変更の届出について

森林経営委託契約をされている方の山林の売買、相続等により所有者の変更があつた場合、森林の土地の登記事項証明書、土地売買契約書、土地の権利書等をご準備いただき届出を行なつていただきますようご願ひいたします。また、該当の方で手続きを行われていない場合は、お早めに手続きをご願ひいたします。

担当 森林計画課 松本、藤原

総務経理課よりお知らせ

平成25年度出資配当金の手続きはお済みですか？

平成25年度出資配当金について、手続きをされていない組合員のみなさまに再案内しています。増資又は、配当金お受取りされるかについてご連絡ください。宜しくご願ひいたします。

尚、**平成25年度**の出資配当金お支払い期限は**平成29年5月26日**です。

組合員の名義変更等について

組合員の方の死亡等による名義の変更が発生した場合には、手続きが必要です。連絡をいただければ、関係書類をお送りいたします。

また、引越されつてご住所が変更になられた方も森林組合までご連絡いただきますようご願ひいたします。

担当 総務経理課 石川、河田

山林作業時の安全対策について

日南町森林組合が加入しております林業・木材製造業労働災害防止協会において防災規程が大幅に変更されました。これにより、森林組合の間伐作業請負業務に携わられておられる方は、規程に則した設備装備を行ない作業を実施してください。間伐以外の作業においても安全対策をしっかりと行なっていただくようお願いいたします。また、伐採作業の際に、沢や谷沿いに枝葉等を落とさないように気をつけてください。大雨の際流れ出て危険です。防災規程に新たに盛り込まれた主な事項は下記の通りです。

- 車両系木材伐出機械を用いる作業では、運転席にヘッドガード、防護作等の設置と転倒時保護構造を有し、シートベルトを備えたもので、シートベルトの使用に務める。

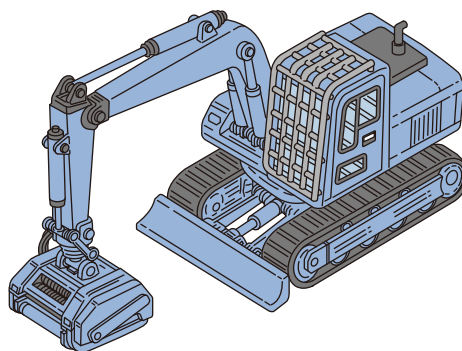

- 伐木等機械による作業時に伐倒木、原木に接触するおそれがある箇所へ作業者を立ち入らせてはならない。

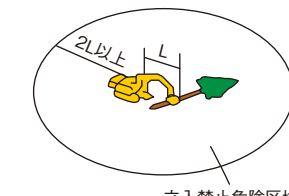
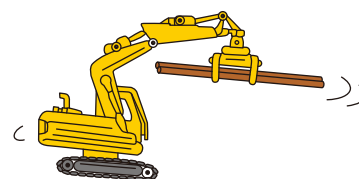
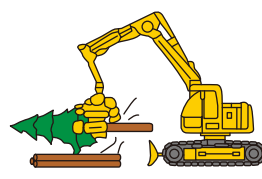
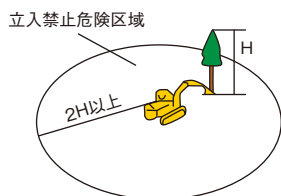
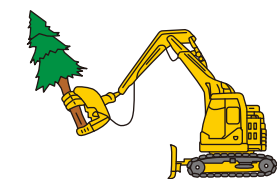

- チェーンソーを用いた伐倒作業での立入禁止区域を伐倒木の樹高の2倍以上とする。(従来は樹高の1.5倍)



- チェーンソーを用いて作業する場合、チェーンソー防護衣の着用の義務化。



- 蜂刺されのおそれのある場所で作業させる際は、蜂アレルギーの検査を受けさせ重いアレルギー反応を起こす者にはアドレナリン自己注射器の携帯の義務化。



(林業・木材製造業労働災害防止協会ホームページより)

日南町森林組合組織図

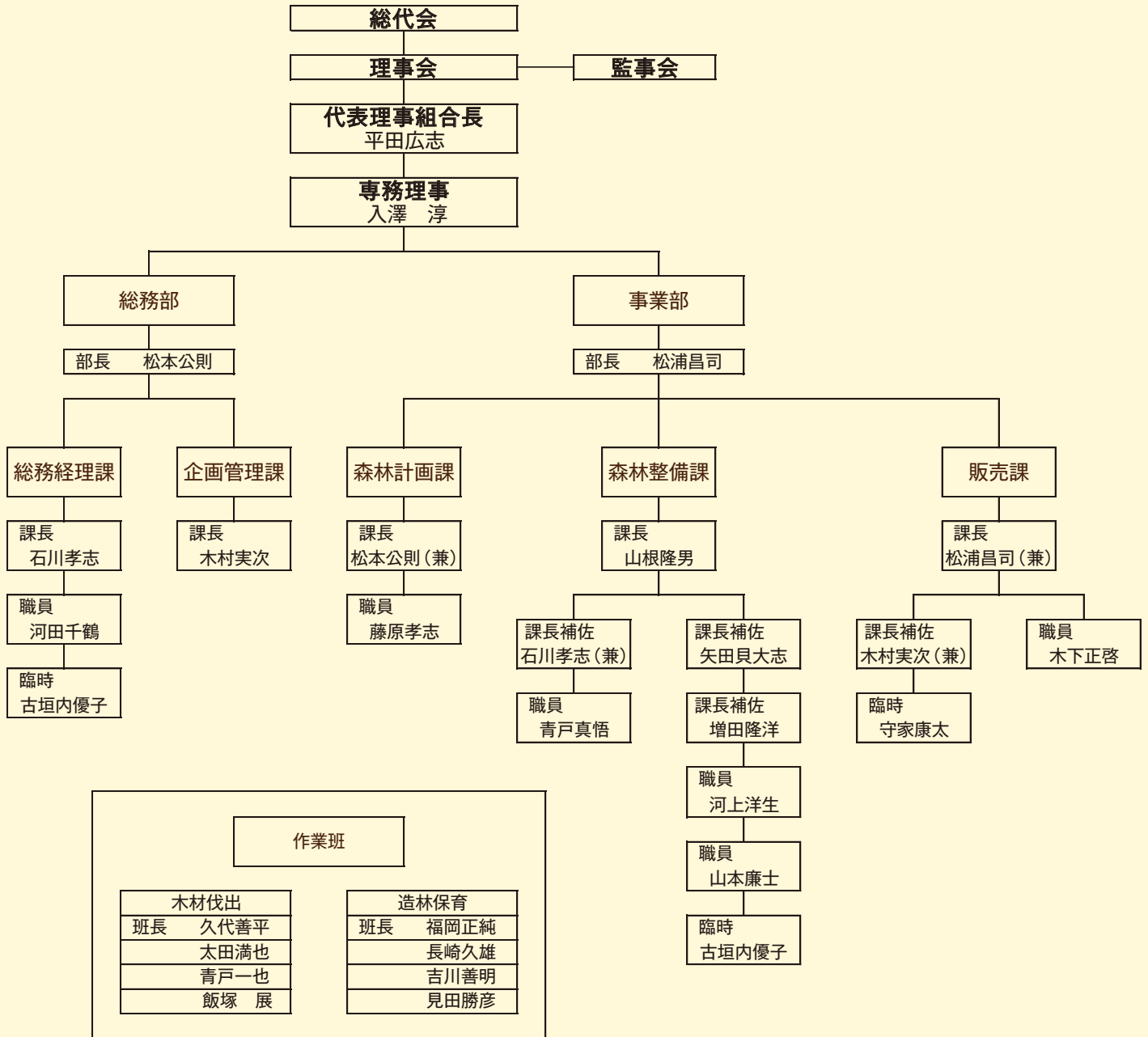

新入職員の紹介



森林整備課
ヤマモト ヤスシ
山本 廉士

4月より事業部森林整備課でお世話になっています。安来市伯太町の出身で日南町の山はもちろん地名等まだまだ分からない事だらけですが、一日でも早く組合員の皆様のお役に立てられるよう日々努力いたします。よろしくお願いいたします。



販売課
キノシタ マサヒロ
木下 正啓

4月より事業部販売課でお世話になっております。1日でも早く仕事を覚え、皆様のお役に立てるよう精一杯頑張っていく所存ですので、ご指導ご鞭撻のほどよろしくお願い致します。

活動報告



日南町森林整備推進説明会
平成27年12月19日(於 林業センター)

旧施業団地代表者の皆様にお集りいただきました。今後の森林整備推進体制等についてご説明を行い、ご協力をお願いいたしました。各地域において、高齢化、林道の管理、不在地主増加で今後の管理が出来にくくなっているとの問題が出されております。

第61回鳥取県植樹祭
平成28年5月29日
(於 道の駅「にちなん日野川の郷」)



「誇りたいホタル舞う森生きる山」をテーマに第61回鳥取県植樹祭が行われました。時折小雨が降る中、多くの方が参加されました。森林組合は、イチイ荘の近くで行なわれた一般参加者植樹の植栽指導を行いました。

平成28年夏 とっとり日通の森 森林育成活動
平成28年7月2日(於 神戸上字松ヶ峠山)



日通の環境保全活動の一環として、平成21年から日南町で活動を行なっておられ、今回14回目です。平成24年から26年に植栽を行った場所で下刈り作業をされました。森林組合の職員が長柄鎌の使い方を指導しながら一緒に作業を行ないました。

ポコチェ共生の森 協働作業
平成28年7月9日(於 霞字段)



ポコチェは東京都内を中心に展開するフリーマガジン(無料情報誌)です。ポコチェの読者の方が日南町エコツアーの中で「ハシバミ」の苗木100本の植栽作業をされました。森林組合の職員が植栽方法を指導しました。

加入してよかった！森林保険

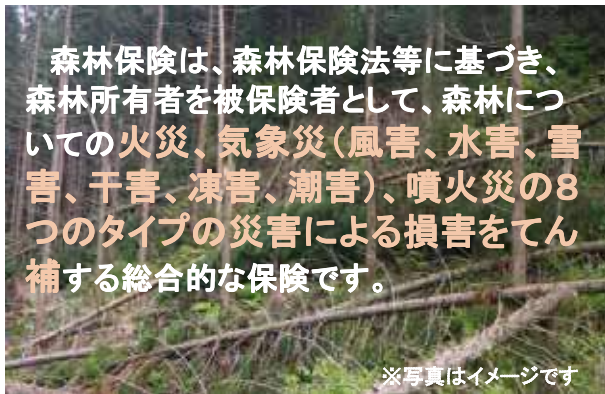

〈ご契約の例〉鳥取県の場合

樹種 : スギ
 林齢 : 5年生
 面積 : 1ha
 保険期間 : 1年

→

・保険料: 6,768円
 ・てん補額: 最大1,880,000円

※保険料は樹種、林齢、保険期間で変動します。
 ※複数年の契約の場合、一括払いによる割引があります。
 ※詳しくはお問い合わせください。

《お問い合わせ・お申し込み先》

森林保険のお申込、お問合せは、日南町森林組合
 または鳥取県森林組合連合会へお問合せ下さい
 日南町森林組合 電話 0859 (82) 0130
 鳥取県森林組合連合会 電話 0857 (28) 0121

森林保険センターのホームページ:
<http://www.ffpri.affrc.go.jp/fic/>

購買品のお知らせ

パワー森林香
 1,280円+消費税



携帯防虫器
 940円+消費税



ハスクバーナー
 混合オイル 1L
 1,760円+消費税



ハスクバーナー
 混合オイル 0.4L
 960円+消費税



組合員数 (平成28年6月30日現在)

正組合員数 1492名
 准組合員数 9名

編集後記

今年は、各地で熊に襲われたという話を聞きます。日南町でも熊の目撃が数件ありました。山林に入られる際は、鈴などを携帯して人がいることを熊に知らせるようにして下さい。(折)

グリーンコミュニティ No.143

発行 日南町森林組合
 発行日 平成28年7月
 発行責任者 平田 広志
 印刷 株式会社 高下印刷